

FS - 580 系列高压、金属浆片开关

- ▶ 工作压力高达 1.2 MPa
- ▶ 可用于 1" - 8" 的管道
- ▶ 压铸铝外壳
- ▶ IP 65 外壳可选

介绍

西特(Setra)的FS - 580流量开关是专为HVAC和制冷机应用设计的。波纹管结构使得开关灵敏可靠，微动开关触点具有高开关能力。

工作原理

当管道中的液体静止时，开关保持一种状态（一路常开，一路常闭）。当液体流动达到设定的流量值，推动浆片偏转，驱动微动开关，开关将翻转。常开点将闭合，常闭点将断开。

性能参数

机械参数

外壳	压铸铝合金喷漆
浆片	不锈钢
波纹管	锡青铜
接口	黄铜
重量	约0.8 Kg

测量参数

设定点精度	± 15%
重复性	± 5%
机械寿命	1000000次
工作寿命	100000次 (带1000W负载)
最大工作压力	1.2 MPa
耐压	1.7 MPa
破裂压	2.5 MPa

电气参数

开关能力	SPDT 250VAC, 6 (3) A 或 15 (6) A
------	---------------------------------

环境参数

最高介质温度	110°C
工作温度	-40 ~ 80°C

管道直径、浆片长度与流量设定点的关系

管道直径 (in)	浆片长度 (mm)	最小流量设定 (m³/h) (出厂默认值)		最大流量设定 (m³/h)	
		开关动作	开关复位	开关动作	开关复位
1"	34	0.9	0.4	2	1.5
1 1/4"	34	1.2	0.6	2.6	1.9
1 1/2"	57	1.6	0.9	3.3	2.6
2"	57	3.2	2.2	7.1	5.1
2 1/2"	88	4.2	3.5	8	7
3"	88	6.3	5.7	12	10.5
4"	88	13.5	12	28	26
5"	167	12.1	9	30	28
6"	167	17.2	12	35	32
8"	167	42	36	90	85



典型应用

- HVAC
- 制冷机组冷却系统
- 压缩机
- 热交换系统
- 涡轮机
- 发动机
- 蒸汽锅炉
- 电子管
- 泵出水监测

特点

- 超 1" 至 8" 管道均适用
- 即可用于冷水也可用于热水系统
- 1" 外管螺纹连接，容易安装
- 采用锻造黄铜，锡青铜，不锈钢和高强度耐热工程塑料构件，可靠耐用
- 全密封防水设计
- 微动开关触点，开关容量大
- 3 年质保
- 符合 RoHS 标准
- 符合 CE 标准

外形图

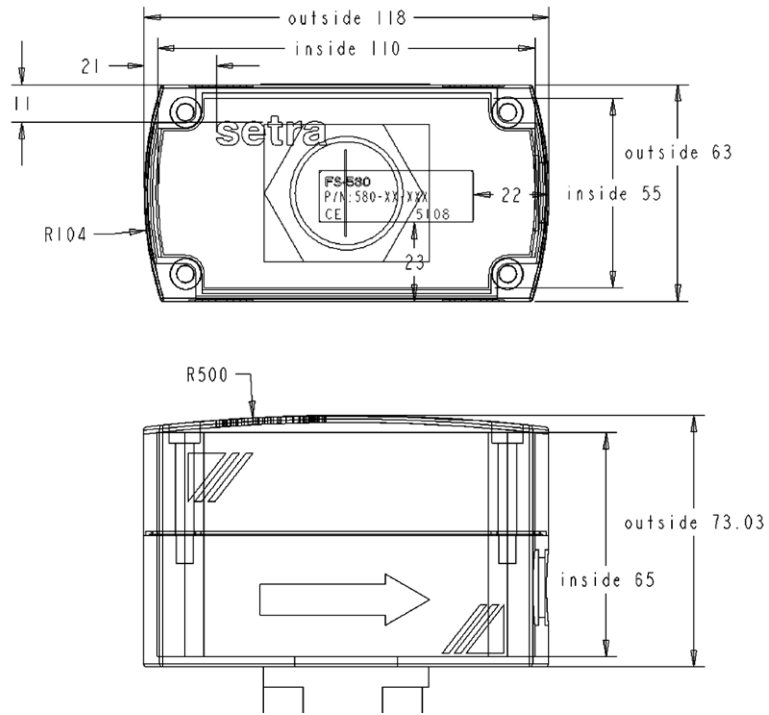

选型指南

F S 5 8 0 1	□ □	□ □	□ □ □
FS5801 = Model FS580	R1 = R1 接口 N1 = 1" NPT 接口	导线长度 (0.5 米的倍数) 05 = 0.5 米 10 = 1 米 特殊长度请联系工厂	流量设定 G = 立方米 / 小时 M = 加仑 / 分钟